

NUOVA LINEA DI FINESTRE CHE TI CONSENTE DI APRIRE AL MONDO LA TUA CASA QUANDO NON POTRESTI. NON SORPRENDERTI NEL VIVERLA. BILICO È LA SOLUZIONE ESCLUSIVA CON APERTURA DELL'ANTA FINO A 180°.

VALORE UW = 1,8 MAX

UNI EN 14351-1

STRUTTURA

CARATTERIZZATA DA UN'APERTURA DI 180° BASCULANTE GRAZIE AD UNA COPPIA DI CERNIERE FRIZIONATE.

PROFILATI

- ESTRUSI IN LEGA DI ALLUMINIO 6060.
- STATO DI FORNITURA TA16.
- TOLLERANZE DIMENSIONALI E SPESSORI UNI 3879.

LEGNI

- MASSELLO PRIMA SCELTA, CERTIFICAZIONE FAS.
- DISPONIBILITÀ DI ESSENZE E FINITURE.
- DOPPIO TRATTAMENTO PROTETTIVO.

ACCESSORI

- PERSONALIZZATI E DELLE MIGLIORI AZIENDE SUL MERCATO.
- FISSAGGIO SULLA PARTE PORTANTE DEL SERRAMENTO.
- GUARNIZIONI: EPDM-DUTRAL E COESTRUSE.

SISTEMA BILICO

- SISTEMA SORMONTO INTERNO E COMPLANARE ESTERNO.
- TELAIO FISSO SEZIONE 57 MM.
- ANTE APRIBILI SEZIONE 73 MM.
- INSERIMENTO VETRO: CAVA 28 MM.
- PROFONDITÀ VETRO CAMERA 22 MM.
- TENUTA CON DOPPIA GUARNIZIONE INTERNA ED ESTERNA DI BATTUTA.

FUNZIONALITÀ E CARATTERISTICHE DEL SISTEMA

POSSIBILITÀ DI REALIZZARE FINESTRE CON APERTURE ORIZZONTALI.

SOLUZIONE PER BILICO ORIZZONTALE FINO A 150 KG. DI PORTATA, PER UNA SPECCHIATURA MASSIMA DI 4,2 M.²

NODI

② Linea legno: MODERNA

Serie Cold Linea BILICO

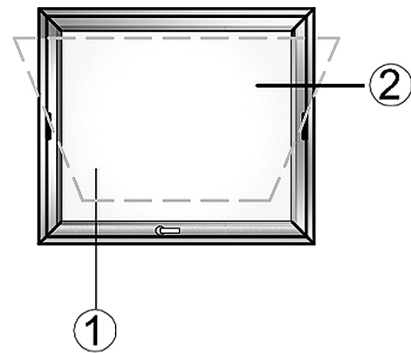
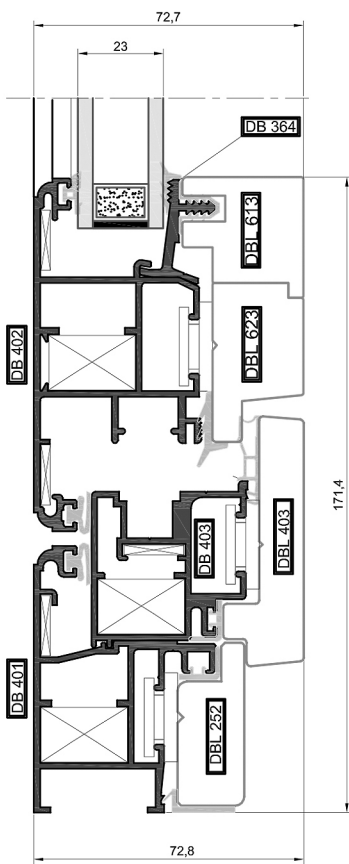

① Linea legno: SQUADRATA

